

## JB64,JB74 タクティカルRバンパー装着車用 右前側 牽引フック取付説明書

品番：3070-37 適応車種：スズキジムニーJB64,ジムニーシエラJB74 リア用/左右共通（純正バンパー不可）

○この説明書は必ずお客様にお渡し下さい。

●このたびはAPIO製品をお買い上げいただき誠にありがとうございます。はじめに下の構成部品表を参考に内容の確認を行って下さい。取付に関しては、はじめによく読んでから取付作業に入ってください。部品の使用に際して間違った取り付け、使用方法により発生したクレームはお受けできません。この説明書は大切に保管してください。



**注意**

※初期走行後は必ず、ボルトナット類の緩み等の点検を行ってください。  
※定期的に緩み等の点検を行ってください。

●構成部品表



フック本体 x1

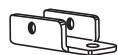

取付ブラケット x1



M10×L35 ワッシャー入ボルト x1



M10 フランジナット x2



M10×L30 ワッシャー入ボルト x1



M10×L20 ワッシャー入ボルト x2

[取付上の注意]

- > 当牽引フックはアピオ製タクティカルリアバンパー（品番：3032-70）に合わせた設計となっております。純正バンパーではお使いいただけません。またその他のバンパーでは干渉する場合もございますのでご注意ください。
- > 当牽引フックはリアの左右どちらにも装着いただけます。マフラー出口位置によっては干渉する場合があります。また、マフラー出口に近い箇所の装着作業をする際はマフラーが十分に冷えてから作業を行なって下さい。

[装着手順]

- ① 図の様に取付ブラケットをフレームに差し込み、左右から最も短いボルト（M10xL20）で仮止めします。その際にボルト先端が取付ブラケット内側に飛び出さないように注意して下さい。

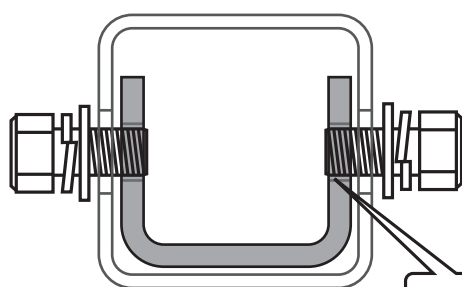

正面図

ボルトの先端が出ないところまで仮締めして下さい。ボルト先端が大きく出ていると縦のボルトを固定する際に工具が入りません。

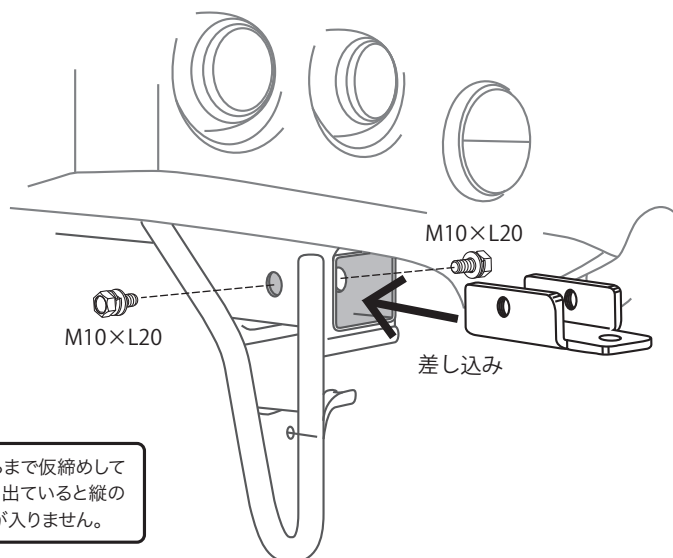

- ② 取付ブラケットに牽引フック本体を差し込み、奥側をL35の長いボルトで、手前をL30の短いボルトでしっかりと固定します。  
使用するボルトの長さ、ボルトの差し込む向きにご注意下さい。

横2箇所のボルトを増し締めして作業完了です。

