

ジムニーJB64,JB74用 ナンバー移動キット 取付説明書 1/3

品番：3060-25 適応車種：スズキジムニーJB64 ジムニーシエラJB74

○この説明書は必ずお客様にお渡し下さい。

●このたびはAPIO製品をお買い上げいただき誠にありがとうございます。はじめに下の構成部品表を参考に内容の確認を行って下さい。取付に関しては、はじめによく読んでから取付作業に入って下さい。部品の使用に際して間違った取り付け、使用方法により発生したクレームはお受けできません。この説明書は大切に保管してください。



注意

※初期走行後は必ず、ボルトナット類の緩み等の点検を行ってください。
※定期的に緩み等の点検を行ってください。

● 構成部品一覧

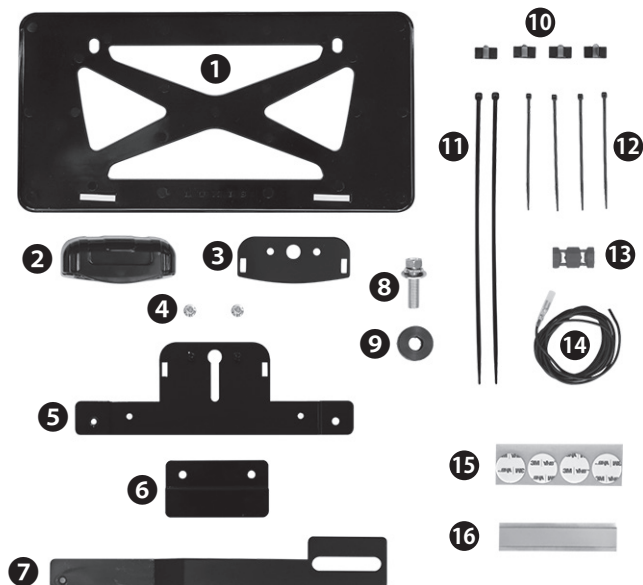

- ① カーメイト製ナンバープレートベース x1
- ② LEDナンバー灯 x1
- ③ ナンバー灯スペーサーラバー x1
- ④ 5mmフランジナット x2
- ⑤ ナンバープレート台座 (アッパー) x1
- ⑥ ナンバープレート台座 (ロア) x1
- ⑦ 移動ステー x1
- ⑧ M10 x L35 ワッシャー入りボルト x1
- ⑨ スペーサーリング x1
- ⑩ 配線止め x4 (必要に応じて使用)
- ⑪ 結束バンド大 x2 (必要に応じて使用)
- ⑫ 結束バンド小 x4 (必要に応じて使用)
- ⑬ エレクトラタップ x1
- ⑭ 黒配線3.5m/ギボシ加工済み x1 (必要分カットして使用)
- ⑮ 3M製 VHB 25mmφ x4
- ⑯ 両面テープ 100mm長 x1 (半分にカットして使用)

● 装着手順

- 1** ②LEDナンバー灯のカバーを外し、⑤ナンバー灯台座 (アッパー) に④5mmフランジナットを使用して取り付けます。ナンバー灯と台座の間に③ナンバー灯スペーサーラバーを挟んで下さい。

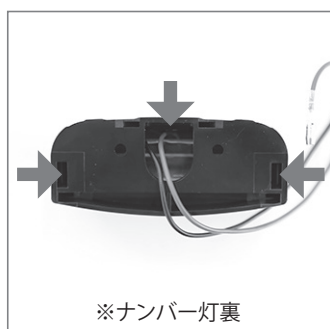

ナンバー灯カバーは裏側3箇所
に爪があります。



ナンバー灯と台座の間にスペー
サーラバーを挟んで下さい。

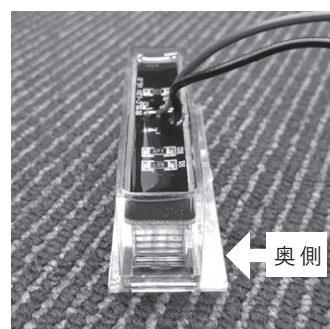

インナーのLED灯には向きがあるので注意
下さい。ツバが大きい方が奥側になります。

- 2** ⑮の丸型テープをアッパー側台座裏面に、⑯の両面テープを半分にカットしロア側台座に貼り付けます。

※貼り付け位置は下の写真をご覧ください。

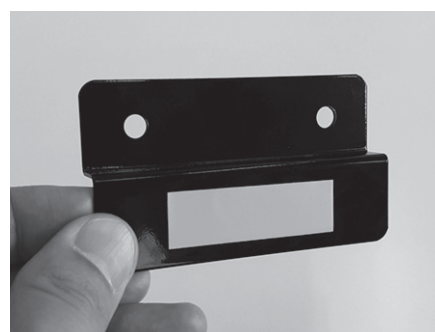

ジムニーJB64,JB74用 ナンバー移動キット 取付説明書 2/3

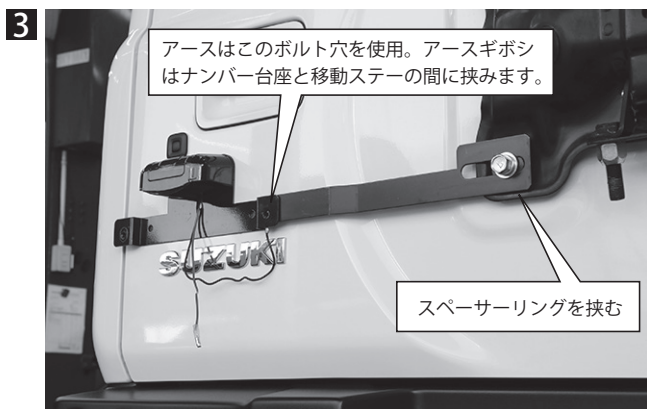

スペアタイヤを外し、スペアタイヤブラケット左下のボルトを抜きます。

タイヤブラケットと⑦移動ステーの間に⑨のスペーサーリングを入れ、⑧のワッシャー入りボルトで仮止めします。

アップー側ナンバー台座の位置を決めて両面テープで固定します。

ナンバー台座の左右位置は装着するスペアタイヤサイズに合わせてナンバープレートとスペアタイヤが干渉したり、極端にプレートを隠す様な位置にならない様にご注意下さい。

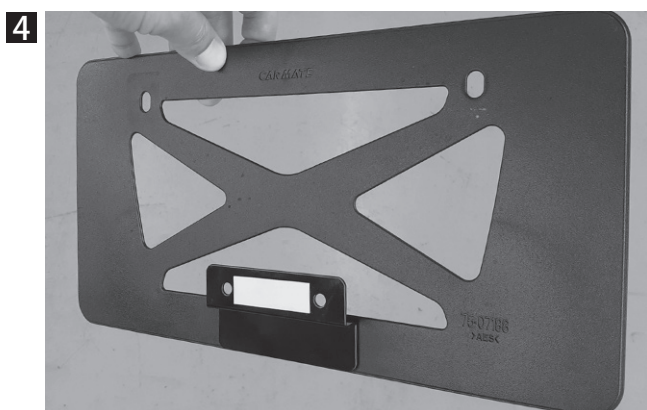

①カーメイトナンバープレートベース下にロア側台座を貼り付けます。

アップー側台座のネジ穴位置に合わせて取り付け位置を決めロア側も両面テープで貼り付けます。



ナンバー灯の赤線に⑭3.5m黒線をつなぎ、リアゲートしたから室内面に回します。

内側に回した配線はゲートに沿ってゲートの付け根に持って行きます。

配線止めを必要に応じて使用して下さい。



配線はバンパー右側から差し込み車両下側へ出します。この状態でリアゲートを開閉して配線が突っ張らないか確認して下さい。

ジムニーJB64,JB74用 ナンバー移動キット 取付説明書 3/3

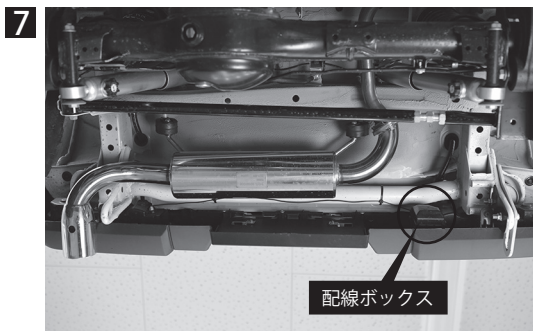

バンパー下に出した配線は、バンパー裏の助手席側にある配線ボックスまで持って行きます。

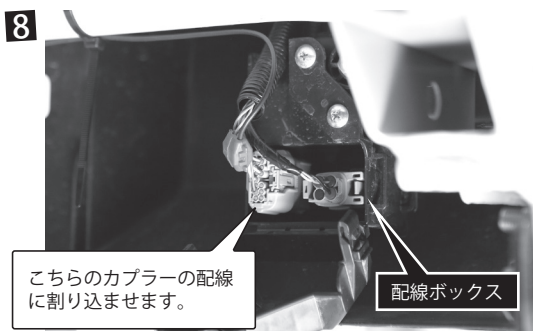

配線ボックスの蓋を開け、写真のコプラーの配線にエレクトラタップで割り込ませます。

[注意！]
エレクトラタップで接続する配線の色は「オートライト有り車」と「オートライト無し車」で異なりますので十分にご注意下さい。

- ・オートライト有り車 = 黄色
- ・オートライト無し車 = 赤色

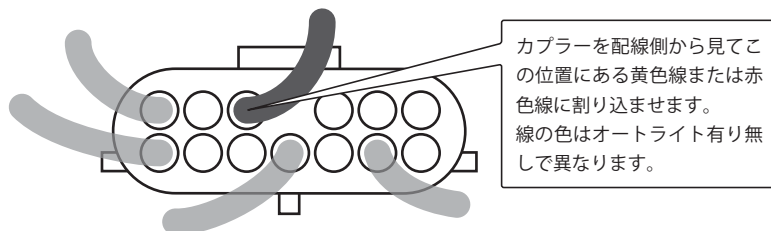

ナンバー灯の点灯を確認してナンバープレートを取り付けます。

[注意！]
純正のナンバー灯が点灯しない様にバルブを抜いて下さい。

[注意！]
①のナンバープレートベースを必ず使用して下さい。台座を使用しない場合はナンバープレート固定ボルトがリアゲートに干渉してしまいます。台座を使用しない場合はナンバープレート固定ボルトを長さ10mmまでの物をお使い下さい。

[注意！]
①ナンバープレートベースをご使用いただく場合でもナンバープレート固定ボルトは標準の長さ15mmまでの物をご使用下さい。

[注意！]
ジムニーシエラの場合は運輸支局にてナンバープレートの再封印が必要となります。



注意

※初期走行後は必ず、ボルトナット類の緩み等の点検を行ってください。
※定期的に緩み等の点検を行ってください。