

# ジムニーJB23系用 スペアタイヤレスナンバー移動キット 取付説明書 1/2

品番：3033-31 適応車種：スズキジムニーJB23、ジムニーシエラJB43（JB33含む）

○この説明書は必ずお客様にお渡し下さい。

●このたびはAPIO製品をお買い上げいただき誠にありがとうございます。はじめに下の構成部品表を参考に内容の確認を行って下さい。取付に関しては、はじめによく読んでから取付作業に入ってください。部品の使用に際して間違った取り付け、使用方法により発生したクレームはお受けできません。この説明書は大切に保管してください。



**注意**

※初期走行後は必ず、ボルトナット類の緩み等の点検を行ってください。  
※定期的に緩み等の点検を行ってください。

## ● 構成部品一覧

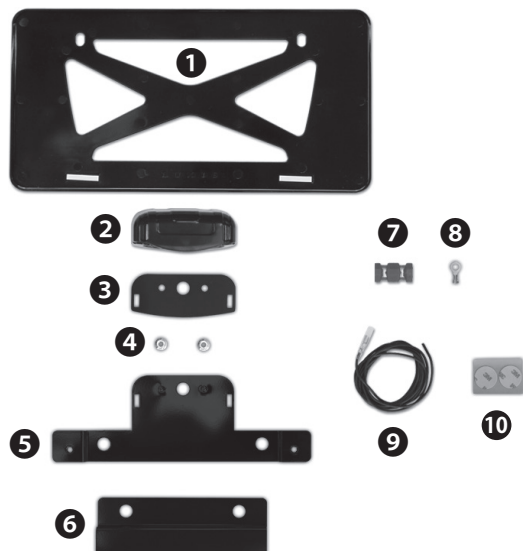

- ① カーメイト製ナンバープレートベース x1
- ② LEDナンバー灯 x1
- ③ ナンバー灯スペーサーラバー x1
- ④ M5フランジナット x2
- ⑤ ナンバープレート台座 A x1
- ⑥ ナンバープレート台座 B x1
- ⑦ エレクトラタップ x1
- ⑧ アース用丸型ギボシ x1
- ⑨ 黒配線1.5m/ギボシ加工済み x1（必要分カットして使用）
- ⑩ 3M 丸型両面テープ x2

## ● 装着手順

**1**

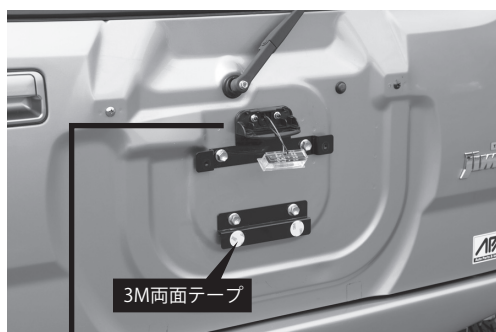

スペアタイヤブラケット取り外し、純正のボルトを流用して写真の様に各部品をリアゲートに取り付ける。

LEDナンバー等の配線は真ん中の穴からリアゲート内へ回しますが、LEDランプから出ている配線の「黒線（アース）」の丸型ギボシが穴を通らないのでギボシ部分をカットして穴を通し、リアゲート内で付属の丸ギボシに作り変えます。

配線の加工には「電工ペンチ」などをお使い下さい。

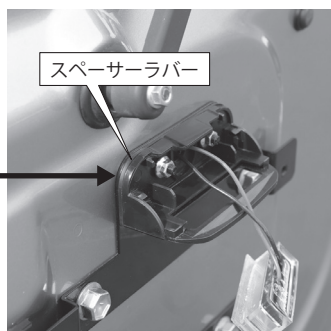

ナンバー台座AとLEDナンバー等の間にスペーサーラバーを入れて下さい。

**2**

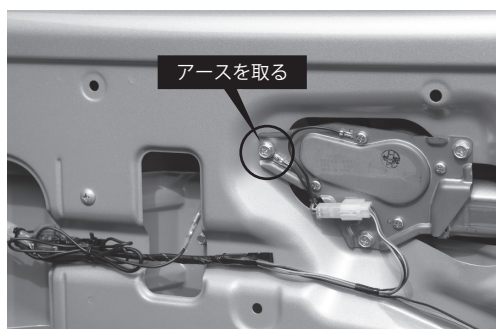

ギボシを作り変えたアース線はリアゲート内のワイパーユニットが固定されているボルトに共締めしてアースを取ります。

## ジムニーJB23系用 スペアタイヤレスナンバー移動キット 取付説明書 2/2



LEDランプから出ている「赤線 (+線)」に製品付属の黒配線を接続しリアゲート内から蛇腹内を通します。



右側テールランプユニットを取り外します。

蛇腹の差込部分から通した配線を取り出し、右側のテールランプユニット裏まで持って行きます。



テールランプユニット裏の「赤/黄色線」にエレクトラタップで割り込ませます。



ナンバー灯の点灯確認を行い、テールランプユニット、リアゲート内張を戻します。

カーメイト製ナンバープレートベースとナンバープレートを固定して作業完了です。

[注意!]

純正バンパーの場合は純正ナンバー灯が点灯しない様にバルブを抜いて下さい。

[注意!]

カーメイト製ナンバープレートベースを必ず使用して下さい。使用しない場合はナンバープレート固定ボルトがリアゲートに干渉してしまいます。使用しない場合はナンバープレート固定ボルトを長さ10mmまでの物をお使い下さい。

[注意!]

カーメイト製ナンバープレートベースをご使用いただく場合でもナンバープレート固定ボルトは標準の長さ15mmまでの物をご使用下さい。

[注意!]

ジムニーシエラの場合は運輸支局にてナンバープレートの再封印が必要となります。



注意

※初期走行後は必ず、ボルトナット類の緩み等の点検を行ってください。  
※定期的に緩み等の点検を行ってください。