

ジムニーJB64 タクティカルRバンパー 取付説明書 1/2

品番：3032-70 適応車種：スズキジムニーJB64

○この説明書は必ずお客様にお渡し下さい。

●このたびはAPIO製品をお買い上げいただき誠にありがとうございます。はじめに下の構成部品表を参考に内容の確認を行って下さい。取付に関しては、はじめによく読んでから取付作業に入して下さい。部品の使用に際して間違った取り付け、使用方法により発生したクレームはお受けできません。この説明書は大切に保管してください。



注意

※初期走行後は必ず、ボルトナット類の緩み等の点検を行ってください。
※定期的に緩み等の点検を行ってください。

●構成部品表

・バンパー本体 x1



振れ止めステー x2



M6xL15
トラスボルト x5



M6xL15
六角ボルト x2



M6
平ワッシャー x2



ウィンカー用
ランプケース x2



テール&ブレーキ用
ランプケース x2



バック用
ランプケース x2



リフレクター x2



ランプケース固定用タッピングビス
各ランプに4本ずつ 計12本

・配線止め x5

・黒配線 x1本

・ギボシ雄 x4

・ギボシ雄カバー x4

・ギボシ雌 x4

・ギボシ雌カバー x4

[装着にあたっての注意]

本製品の装着にはジムニーJB64整備マニュアルを有する整備士が作業を行って下さい。純正バンパーの取り外しについては整備マニュアルを参照して下さい。

[装着手順]

1 整備マニュアルを参照し純正バンパーを取り外し、写真の破線位置に差し込まれているカバーを外し、付属の六角ボルトと平ワッシャーを使い、振れ止めステーを装着します。
振れ止めステー装着後にはカバーを戻して下さい。



M6xL15
六角ボルト



M6
平ワッシャー

ステアの垂直側が上

--- ボディー

振れ止めステー

ステアの鋭角側が下

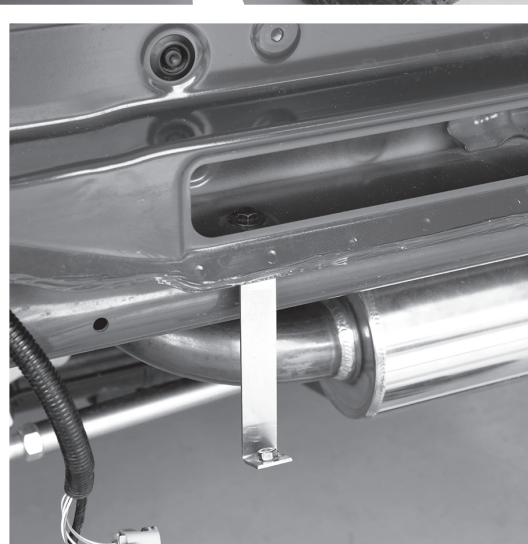

ジムニーJB64 タクティカルRバンパー 取付説明書 2/2

- 2** タクティカルリアバンパーにタッピングビスを使用しランプケースを取り付けます。
外側からウインカー（オレンジ）・テールブレーキ（レッド）・バック（クリア）の順です。
リフレクターについてはタクティカルバンパーをボディに装着後に貼り付けすることをお勧めします。
リフレクターの向きについては手順**5**をご覧ください
- 3** 純正ランプユニットから配線/ソケットごとバルブを外し、タクティカルリアバンパーに移植します。
バックランプの黒線が長さが不足しますので製品付属の配線部品で延長して下さい。
ランプ移植後、付属の配線止めを使用して配線が弛まない様バンパー裏に貼り付けて下さい。

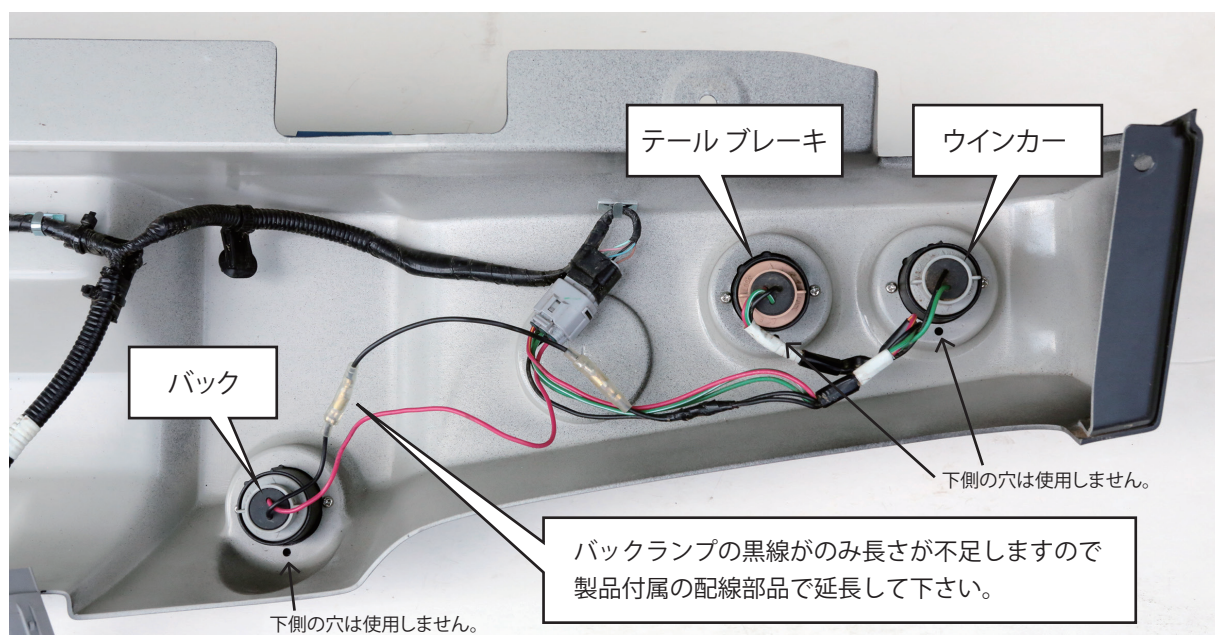

- 4** タクティカルバンパーをボディに装着します。
左右リアフェンダー内のボルトとリアゲート内クリップについては純正の物をご使用下さい。
それ以外の箇所には製品付属のM6トラスボルトをご使用下さい。

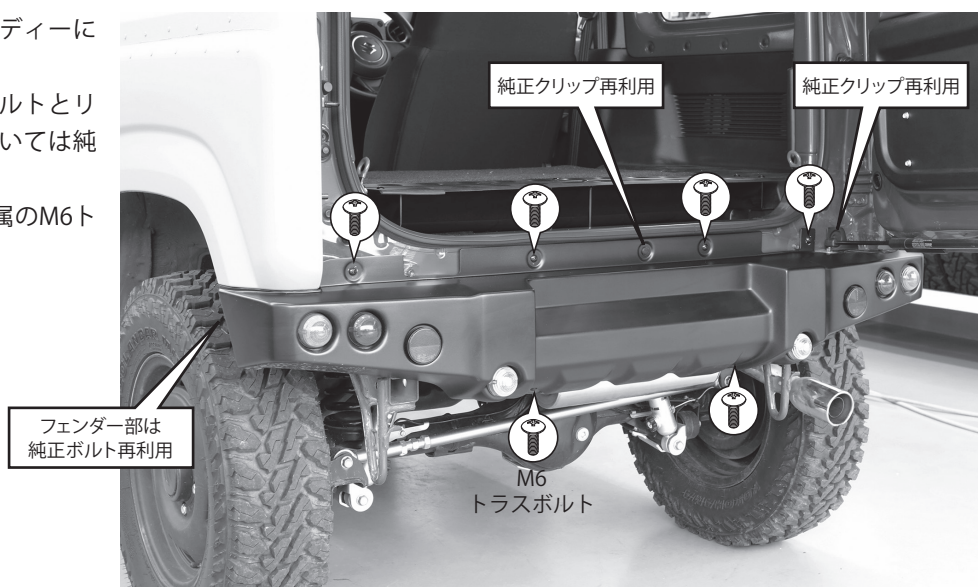

- 5** 配線を接続し、ウインカー、テール、ブレーキ、バックランプの動作を確認して下さい。
最後にリフレクターを写真の位置に貼り付けて作業完了です。
リフレクターはカットラインを地面に対し水平に貼り付けると見た目が綺麗です。

